

STUTZENPLAN / NOZZLE INDEX

Anschluss / Connection	Größe / Size	Typ / Type	DIN
N1	Rp 1"	Eingang / Inlet	DIN 2999
N2	Rp 1"	Ausgang / Outlet	DIN 2999
N3	R 1"	Entleerung / Drain	DIN 2999
N4	Rp 1/4"	Entlüftung / Vent	DIN 2999
N5	Rp 1/4"	Spülung / Flush	DIN 2999

SPEZIFIKATION / SPECIFICATION

Max. zul. Druck / Max. allow. pressure	25 bar
Max. zul. Temperatur / Max. allow. temperature	-10/+80°C
Inhalt / Volume	1,8 l
Werkstoff Gehäuse / Material housing	AISI 304*
Werkstoff Filterelement / Material filter element	AISI 304*
Werkstoff Abstreifer / Material scraper	AISI 301
Werkstoff Dichtung / Material gasket	FPM
Werkstoff Gleitbuchsen / Material bushings	PTFE (Graphit)
Werkstoff Verschluss / Material closure	Edelstahl / stainless steel
Durchfluss max. > 500 µm / Flow rate max. > 500 µm	4,5 m³/h
Durchfluss bei 100 µm / Flow rate at 100 µm	2,0 m³/h
Durchfluss bei 1 µm / Flow rate at 1 µm	< 1,0 m³/h
Antrieb / drive	230V, 50(60) Hz, IP65
Gewicht / Weight	15 kg
Verfügbare Filterfeinheiten / Available Micron rates	1, 25, 50, 75, 100, 200, 300, 500, 1000, 1500, 2000 µm

*optional in AISI 316 erhältlich / optionally in AISI 316 available

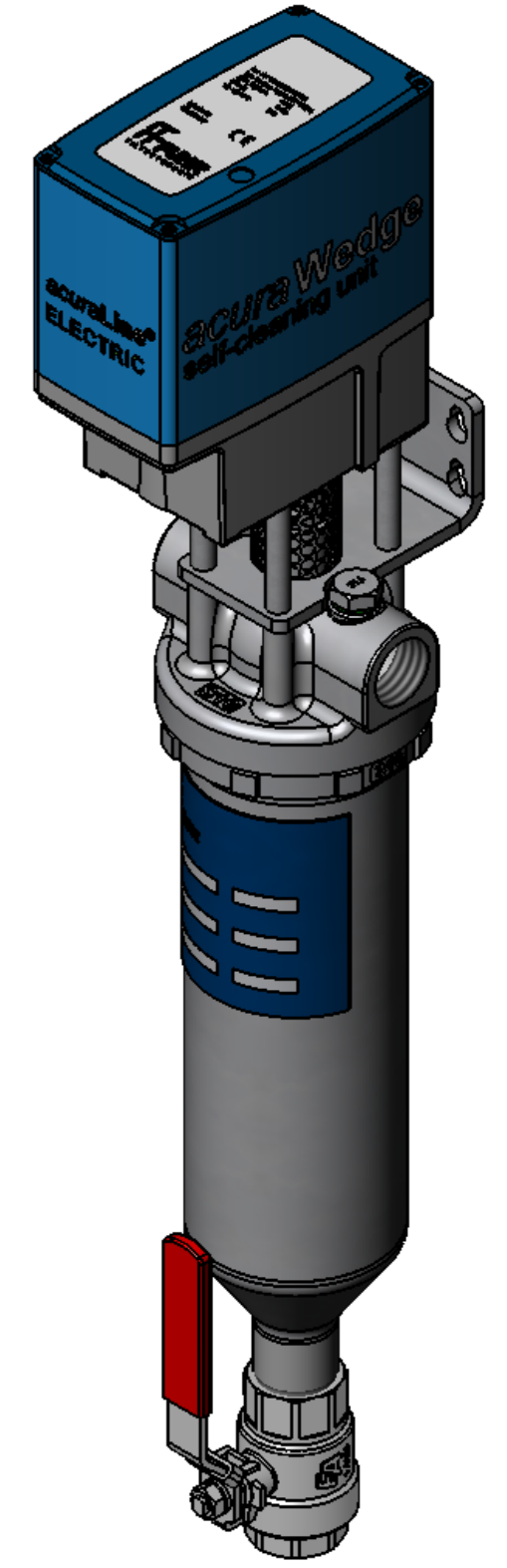

Schutzvermerk nach DIN ISO 16016 beachten <i>Attend protective note according DIN ISO 16016</i>	Datum/date	Name	Maßstab/scale: 1:3	
	Bearb. edit	09.01.2020		
Toleranzen nach DIN ISO 2768-m DIN ISO 13 920 DIN 28005-S Tolerances acc. DIN ISO 2768-m DIN ISO 13 920 DIN 28005-S	Gepr. proof		Benennung/denomination: KSF-1FU10-25/G25-A2-AU	
	Freig. release			
	Zeichnung Nr./drawing-no.: A-1442 Rev.0		A3	1/1