



Typ F10-ZB2 Modulfiltergehäuse

Die Filtergehäuse der F10-ZB2-Serie sind geschweißte Edelstahlkonstruktionen zur Aufnahme von einem oder zwei Adapter-Filtermodulen der Größe 10". Sie bestehen aus einem vertikalen, zylindrischen Behälter mit angeschweißtem Boden und flachem Deckel. Der Gehäuseverschluss erfolgt mittels Augenklappschrauben und Sterngriffmutter, die einen schnellen Filterwechsel ermöglichen. Die Filtermodule werden über O-Ring abgedichtet, das gewährleistet eine by-passfreie Filtration. Standardmäßig verfügt das Filtergehäuse über ein massives angeschweißtes Fußgestell. Optional können die Gehäuse mit opt. / elektr. Differenzdruckanzeiger ausgestattet werden.

TECHNISCHE DATEN

F10-ZB2

Einlass- und Auslassanschluss (N1/N2)	DN50 PN16
Entlüftung, Manometer (N3)	Rp 1/2" (DIN 2999)
Entleerung (N6/N7)	Rp 1/2" (DIN 2999)
Differenzdruckmessung (N4/N5)	Rp 1/4" (DIN 2999)
Werkstoff Gehäuse	1.4301 (AISI 304)
Werkstoff Dichtung	NBR*
Filterfläche	~2,8 m ²
Max. Betriebsdruck	10 bar
Max. Betriebstemperatur	-10/+80°C

* Andere Dichtungsmaterialien auf Wunsch möglich

EIGENSCHAFTEN

- Konformitätsbewertung gemäß DGRL 97/23/EG
- Kompakte, platzsparende Bauweise
- Schnelle und einfache Installation
- Unkomplizierter und schneller Filterwechsel dank Augenklappschrauben mit Sterngriffmutter
- Anschlüsse, sowie ein Halteblech für die Installation eines Differenzdruckmanometer

ABMESSUNGEN

Gehäusotyp	Filterfläche (~m ²)	Anschluss (N1/N2)	A (mm)	B (mm)	C (mm)	D (mm)
F10-ZB2-10/F50-NN	2,8	DN50 PN16	1064	200	490	ø273

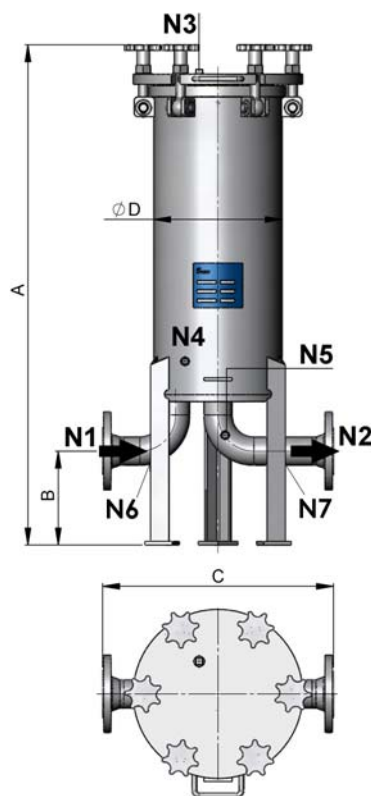

OPTIONAL



Differenzdruckanzeige komplett montiert